

■ゴム練り工程 MIXING PROCESS

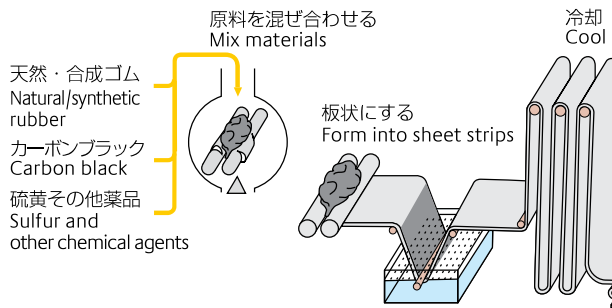

■トレッド押出工程 TREAD EXTRUDING PROCESS

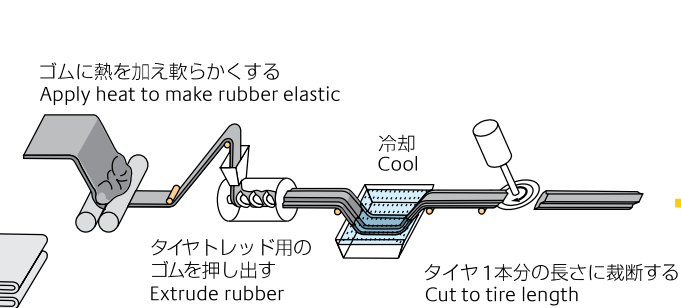

■成型工程 BUILDING PROCESS

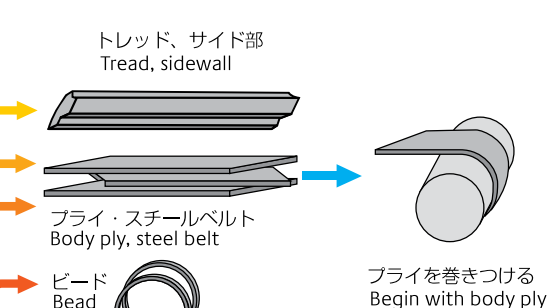

■コード／カレンダー工程 CORD MANUFACTURING / CALENDERING PROCESS

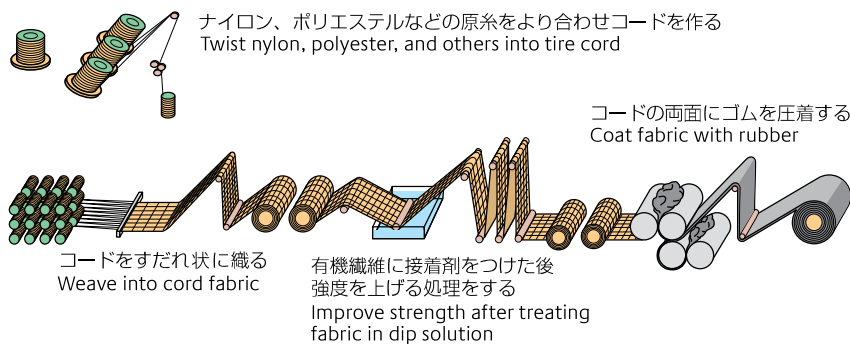

■裁断工程 CUTTING PROCESS

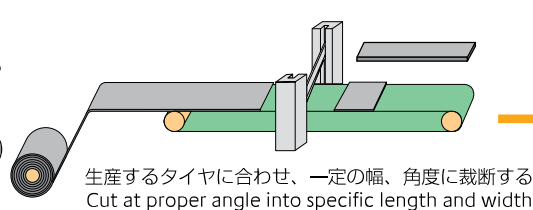

■スチールベルト工程 STEEL BELT MANUFACTURING PROCESS

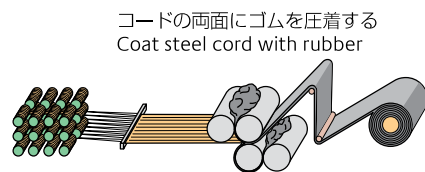

■裁断工程 CUTTING PROCESS

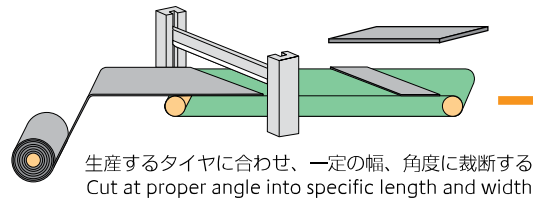

■ビード工程 BEAD-MAKING PROCESS

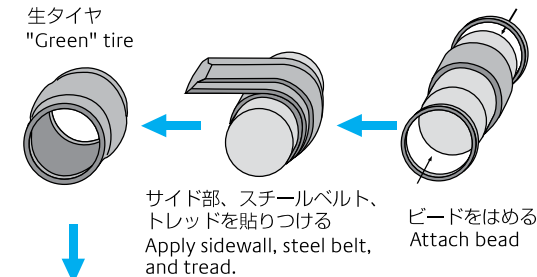
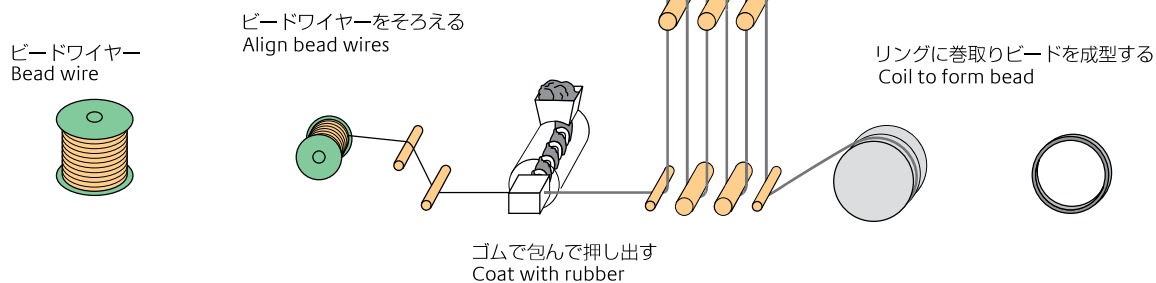

■加硫工程 VULCANIZING PROCESS

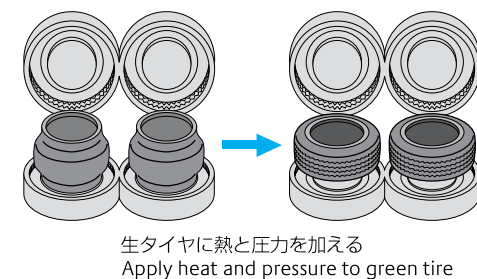

■検査工程 INSPECTION PROCESS

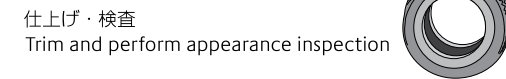

■国内タイヤ工場 Tire Plants in Japan

	所在地 Location	操業開始 Start of Operations	概況・主要生産品目	Main Products
久留米工場 Kurume Plant	福岡県久留米市京町 105 Kurume, Fukuoka TEL 0942-33-0112	1931年3月 March 1931	1931年3月操業の当社のマザープラント 乗用車用、小型トラック用タイヤをはじめ、 航空機用、レーシング用等の各種タイヤ、 タイヤ金型を生産	Tires for Passenger Cars, Light Trucks, Aircraft, Racing Cars, Tire Molds and Others
東京ACタイヤ製造所 Tokyo AC Tire Plant	東京都小平市小川東町 3-1-1 Kodaira, Tokyo TEL 042-342-8102	2008年7月 <small>(新設タイヤ工場)</small> 1970年3月 <small>(リトレッドタイヤ工場)</small> July 2008 <small>(New Tires)</small> March 1970 <small>(Retread Tires)</small>	航空機用ラジアルタイヤ（新品・リトレッド）を生産 技術センター敷地内にあり、成田・羽田空港へもタイヤを供給	New and Retread Tires for Aircraft
那須工場 Nasu Plant	栃木県那須塩原市東和町 3-1 Nasushiobara, Tochigi TEL 0287-63-2311	1962年3月 March 1962	乗用車用、小型トラック用、二輪車用、 農業機械用、産業車両用タイヤを生産	Tires for Passenger Cars, Light Trucks, Motorcycles, Agricultural Equipment and Industrial Vehicles
彦根工場 Hikone Plant	滋賀県彦根市高宮町 211 Hikone, Shiga TEL 0749-22-8111	1968年3月 March 1968	乗用車用、小型トラック用ラジアルタイヤを生産 中京・関西の二大マーケットにタイヤを供給	Radial Tires for Passenger Cars and Light Trucks
下関工場 Shimonoseki Plant	山口県下関市長府港町 3-1 Shimonoseki, Yamaguchi TEL 083-245-1251	1970年6月 June 1970	建設・鉱山車両用タイヤ専門工場 製品の大半を海外に輸出	Off-the-road Tires for Mining and Construction Vehicles
鳥栖工場 Tosu Plant	佐賀県鳥栖市轟木町 1000 Tosu, Saga TEL 0942-83-5111	1970年7月 July 1970	超偏平・高性能スポーツカー用タイヤをはじめとする乗用車 用と小型トラック用ラジアルタイヤを生産	Radial Tires for Passenger Cars, Including Ultra-low Aspect Ratio Tires for High-performance Vehicles and Light Trucks
栃木工場 Tochigi Plant	栃木県那須塩原市上中野 10 Nasushiobara, Tochigi TEL 0287-65-3211	1971年4月 April 1971	トラック・バス用、乗用車用、小型トラック用、 新交通用ラジアルタイヤ等を生産 敷地内に廃タイヤ焼却発電設備を所有	Radial Tires for Trucks and Buses, Passenger Cars, Light Trucks and New Transport Systems
甘木工場 Amagi Plant	福岡県朝倉市小田 2011 Asakura, Fukuoka TEL 0946-22-7111	1973年5月 May 1973	トラック・バス用、小型トラック用ラジアルタイヤ主力専門 工場 敷地内に廃タイヤ焼却設備を所有	Radial Tires for Trucks, Buses and Light Trucks
防府工場 Hofu Plant	山口県防府市浜方 100 Hofu, Yamaguchi TEL 0835-22-8111	1976年10月 October 1976	乗用車用、小型トラック用ラジアルタイヤ、建設・鉱山車両 用タイヤを生産 敷地内に建設・鉱山車両用タイヤ試験センターを所有	Radial Tires for Passenger Cars, Light Trucks, Off-the-road Tires for Mining and Construction Vehicles
北九州工場 Kitakyushu Plant	福岡県北九州市若松区響町 2-2-2 Kitakyushu, Fukuoka TEL 093-751-3911	2009年6月 June 2009	建設・鉱山車両用ラジアルタイヤ専門工場 製品の大半を海外に輸出	Off-the-road Radial Tires for Mining and Construction Vehicles

■国内原材料工場 Raw Materials Plants in Japan

佐賀工場 Saga Plant	佐賀県三養基郡上峰町堤 2100 Miyaki-gun, Saga TEL 0952-53-5511	1982年3月 March 1982	スチールコードを生産	Steel cord
-----------------------	--	-----------------------	------------	------------

■国内化工品工場 Chemical and Industrial Products Plants in Japan

横浜工場 Yokohama Plant	神奈川県横浜市戸塚区柏尾町 1 Yokohama, Kanagawa TEL 045-824-1111	1938年7月 July 1938	コンベヤベルト、免震ゴム等のゴム関連製品を生産	Conveyor Belts, Seismic Isolation Bearings, and Associated Rubber Products
熊本工場 Kumamoto Plant	熊本県玉名市河崎 600 Tamana, Kumamoto TEL 0968-74-0111	1971年10月 October 1971	ゴムクローラ、高圧ホース、 工業用ゴムホースを生産	Rubber Tracks, High-pressure Hoses, Industrial Rubber Hoses
関工場 Seki Plant	岐阜県関市新迫間 20 関工業団地内 Seki, Gifu TEL 0575-23-4111	1990年12月 December 1990	高圧ホース、プッシュロックを生産	High-pressure Hoses and Push Locks

■本社及び研究開発施設 HQ and R&D Facilities in Japan

本社 Headquarters	東京都中央区京橋 3-1-1 Chuo-ku, Tokyo	ブリヂストンブルーピンググラウンド Bridgestone Proving Ground	栃木県那須塩原市笹沼 370 Nasushiobara, Tochigi
技術センター Technology Center	東京都小平市小川東町 3-1-1 Kodaira, Tokyo	北海道ブルーピンググラウンド Hokkaido Proving Ground	北海道士別市多寄町 1397 Shibetsu, Hokkaido
化工品技術センター Chemical & Industrial Products Technology Center	神奈川県横浜市戸塚区柏尾町 1 Yokohama, Kanagawa		